



FICHA TÉCNICA

CAIXAS ELÉTRICAS – PAREDE E TETO

www.poliformix.com.br

FICHA TÉCNICA



CAIXA ELÉTRICA – 4x2

Função:

Descrição completa da função da caixa elétrica 4x2, facilidades, capacidades e etc...

Aplicação:

Descrição da aplicação do produto

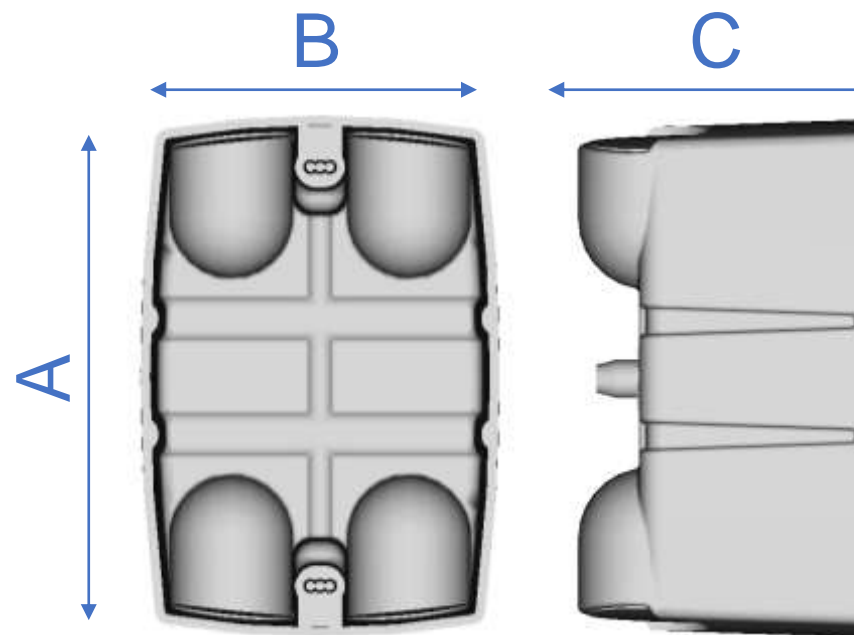

DIMENSÕES	
Cotas	Unidade (mm)
A	108
B	75
C	61

FICHA TÉCNICA



CAIXA ELÉTRICA – 4x4

Função:

Descrição completa da função da caixa elétrica 4x4, facilidades, capacidades e etc...

Aplicação:

Descrição da aplicação do produto

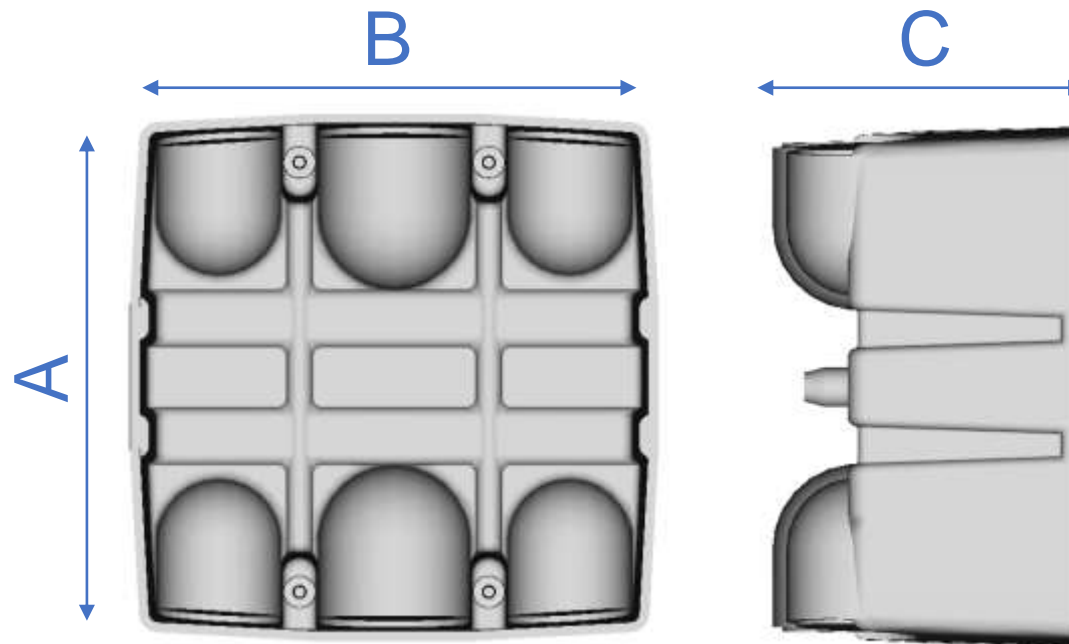

DIMENSÕES	
Cotas	Unidade (mm)
A	109
B	107
C	65

FICHA TÉCNICA



CAIXA ELÉTRICA – OCTOGONAL

Função:

Descrição completa da função da caixa elétrica octogonal, facilidades, capacidades e etc...

Aplicação:

Descrição da aplicação do produto

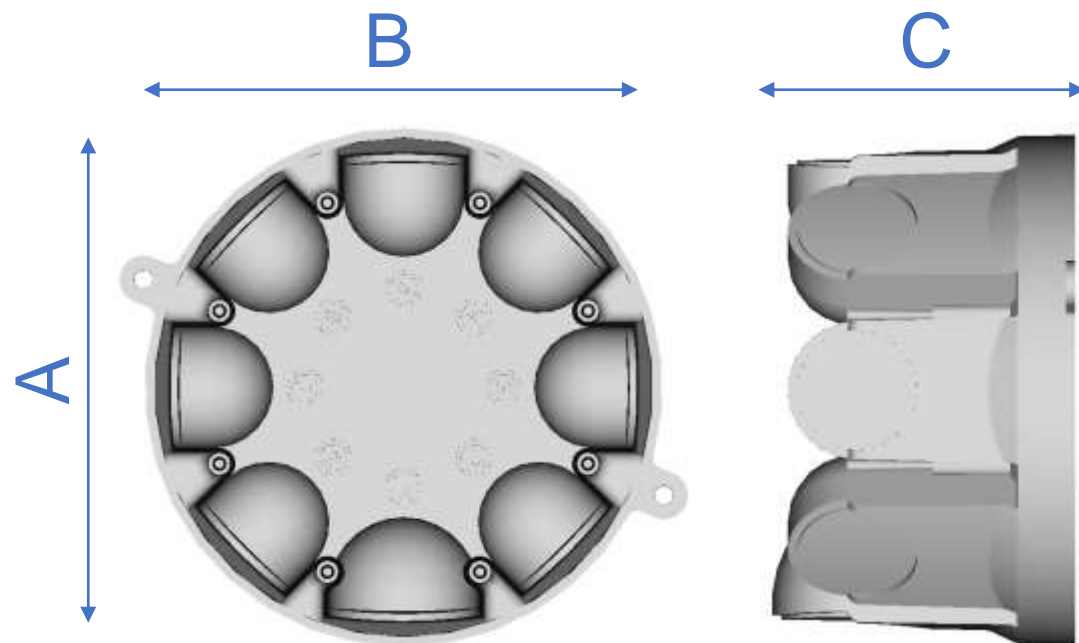

DIMENSÕES	
Cotas	Unidade (mm)
A	115
B	115
C	61